

## Supports pour plateau de serrage Worksurface™

Outils nécessaires pour fixer les supports au plateau :

- Tournevis Phillips
- Douille de 7/16 po

1. Retirer les pieds de caoutchouc.
2. Retirer les écrous et les rondelles qui retiennent la coulisse en « T » au-dessus de l'emplacement du support.
3. Soulever la coulisse jusqu'à ce que les boulons pour coulisse en « T » soient sortis du plateau, puis faire glisser ces derniers pour les retirer complètement de la coulisse.

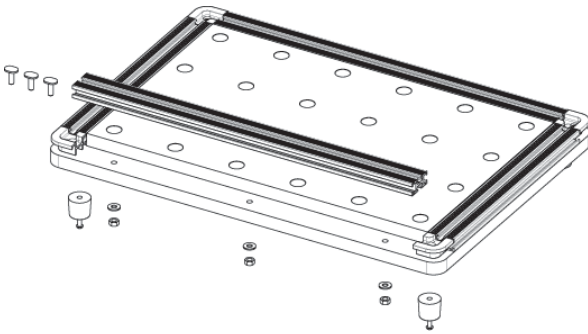

4. Introduire dans la coulisse les longs boulons pour coulisse en « T » fournis avec les supports.
5. Abaisser la coulisse en alignant les boulons sur leur trou respectif dans le plateau afin de la remettre en place.
6. Positionner les supports sous le plateau pour faire entrer les tiges des boulons dans les trous correspondants.

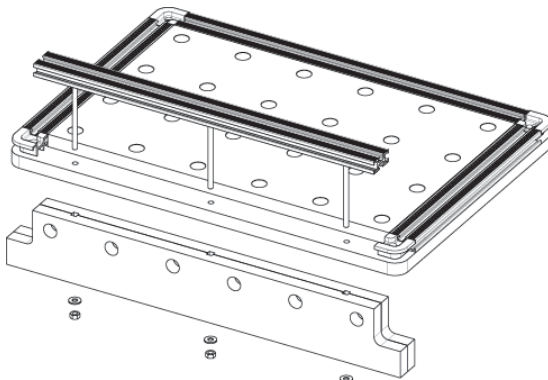

7. Remettre les rondelles et serrer les écrous.
8. Répéter les opérations 1 à 7 pour le second support.